

ZONE  
ROSE ↗



2023

# BILAN

PREMIÈRE ÉDITION

REZO ↗

# Table des matières

Avant-propos	3
Remerciements	4
La genèse de la Zone Rose : une idée à la base saugrenue, devenue un grand projet mobilisateur	5
Chronologie du projet : étapes clés	7
La Zone Rose : les statistiques	10
Volet dépistages (visites uniques)	10
Volet intervention	11
Volet réseaux sociaux / campagne / relations publiques	12
Une expérience terrain riche - observations	13
Défis rencontrés - les solutions	16
Conclusion	19
Annexes	19

## Avant-propos

Dans ce rapport, nous souhaitons faire le bilan complet de la première édition de notre Zone Rose avec des statistiques, informer sur sa conception, ses défis et son offre de services.

Pour rappel, RÉZO est un organisme communautaire sans but lucratif montréalais actif depuis 1991 qui offre des services d'éducation et de prévention du VIH et des autres ITSS dans un contexte de promotion de la santé globale, notamment sexuelle, mentale, physique et sociale auprès des hommes GBQ, des autres hommes, et des personnes trans ayant des relations sexuelles avec des hommes.

Pour toute question sur la Zone Rose, ou sur l'organisme, ne pas hésiter à communiquer avec notre équipe par courriel à [info@rezosante.org](mailto:info@rezosante.org), ou sinon sur nos réseaux sociaux ([@REZOSante](#)) sur Facebook et Instagram.

# Remerciements

Le Conseil d'administration, la direction et tout le personnel de RÉZO souhaitent chaleureusement remercier tous ses partenaires qui ont contribué au succès de la première édition de la Zone Rose.

## Partenaires corporatifs :

MERCK  
Banque Nationale  
Gilead  
ViiV

## Partenaires cliniques :

CIUSSS du Centre-Sud-de-l'Île-de-Montréal.  
Clinique L'Actuel  
Clinique La Licorne  
Clinique Quartier Latin  
SIDEP+

## Partenaires logistiques et de production :

SDC du Village (soutien logistique, permis, espace réservé rue Sainte-Catherine)  
Ville de Montréal (permis, autorisations, etc.)  
Agence Upperkut (réalisation de la campagne, du concept et de l'habillage graphique du conteneur)  
Décor 3D (conception et fabrication du cône géant)  
Conteneurs Experts (location et livraison du conteneur)  
Castor et Pollux (marquage au sol près du conteneur)  
Aigle Noir (partenaire toilette pour les échantillons)  
Armada (partenaire toilette pour les échantillons)  
Priape (partenaire toilette pour les échantillons)  
REMAX Village (partenaire toilette pour les échantillons)  
Pierre-Henri Minot (soutien logistique et conseils pour ce rapport)  
Valentin Pham (conseil logistique et en aménagement)  
Roma Malenfant (soutien logistique)

Nous remercions les bénévoles et le personnel infirmier qui se sont portés volontaires, et, sans oublier, toute notre équipe à RÉZO, intervention, coordination, et direction, qui se sont dévoué.e.s dans ce projet nouveau.

## La genèse de la Zone Rose : une idée à la base saugrenue, devenue un grand projet mobilisateur

Depuis quelques années, nous réfléchissions sur comment maximiser notre présence lors de la piétonnisation de la rue Sainte-Catherine Est dans le Village à Montréal, de mai à octobre 2023, le tout au bénéfice de la mission de RÉZO et de nos communautés.

En effet, RÉZO avait depuis plus de 15 ans un petit kiosque roulant pendant l'été (juin à août), en partenariat avec une boutique du Village, à l'intérieur de laquelle nous devions ranger notre kiosque et matériel en cas de pluie et lors de notre absence. Cet espace qui offrait de l'écoute, de l'information et distribuait du matériel de prévention ITSS/VIH et consommation, était donc tributaire du beau temps et n'était pas très visible, bien qu'il fut apprécié des touristes et des personnes LGBTQ+ de passage pendant l'été.

Avec notre expérience enrichissante de réponse à l'éclosion de Mpox (variole simienne) en 2022, et la mobilisation communautaire qui en a découlé, nos constats n'ont que renforcé la pertinence et l'importance des initiatives de proximité, et des partenariats entre les milieux de soins (publics et/ou privés), de santé publique et les organismes communautaires.

Ainsi, en avril 2023, nous avons décidé d'aller de l'avant avec cette idée qui nous titillait depuis quelques années : installer un conteneur en pleine rue, pendant quelques mois. Un espace plus robuste, visible et, surtout, accueillant, avec une signature graphique et visuelle très créative. En y offrant non seulement de l'écoute, de l'intervention, de l'information et du matériel de prévention des ITSS et de consommation, mais également, un dépistage à l'intérieur de l'espace (VIH, syphilis, gonorrhée, chlamydia et autres ITSS selon les besoins), avec des corridors privilégiés de services vers quatre cliniques partenaires. Et le tout dans un contexte où le Village a besoin d'amour, d'écoute et de positivité. Afin d'assurer et d'interpeller directement nos communautés, nous avons décidé d'ajouter sur le toit un élément visuel reconnu à Montréal : un cône géant, de près de quatre mètres de hauteur, rose, bien sûr !

L'offre de dépistage communautaire était gratuite et sans RDV, dans un espace climatisé, accueillant, parfaitement adapté et aux normes pour du dépistage infirmier. Avec ses 239 visites de dépistage et plus de 2 800 interventions en 10 semaines, la Zone Rose réaffirme un besoin de dépistage proche des communautés, avec une créativité qui contribue au rapprochement.

La Zone Rose a, dès ses premières semaines de développement, obtenu un soutien considérable et sans réserve de la part de plusieurs partenaires financiers, municipaux, communautaires, cliniques et institutionnels, en plus d'avoir suscité l'intérêt du public. Sans oublier une forte attention médiatique qui a suivi le lancement officiel le 8 août 2023, en plein cœur des activités du Festival Fierté Montréal, avec notamment la présence de la directrice de santé publique de Montréal, Dre Mylène Drouin. Pour lire le communiqué de lancement, cliquer [ICI](#), et pour consulter la revue de presse, cliquer [ICI](#).

La Zone Rose était ouverte du mercredi au dimanche, de 15h à 21h pour l'intervention, et de 15h à 19h pour le dépistage, et ce, en fonction des disponibilités de nos partenaires cliniques.

## Chronologie du projet : étapes clés

### Avril 2023

L'équipe décide d'aller de l'avant avec l'implantation d'un conteneur estival de dépistages / intervention. Elle sonde ses partenaires et ses fournisseurs pour entamer le développement logistique, clinique et créatif.



Mai 2023



Un document de présentation sur l'idée du projet et du concept, à l'origine appelé « Cône Rose », est produit. Nous rencontrons notre partenaire de longue date pour nos activités dans le Village, soit La Société de développement commercial du Village (SDC du Village appelée aussi Village Montréal) pour voir les possibilités, la faisabilité, et à quel endroit installer le projet sur la rue Sainte-Catherine. Rapidement, notre partenaire manifeste son enthousiasme dans le projet, et il est convenu qu'il peut être installé rue Sainte-Catherine Est, côté sud, entre les rues Plessis et Panet.

Nous renforçons nos partenariats déjà existants depuis longtemps avec des cliniques de santé sexuelle spécialisées en ITSS (privées et publiques), qui sont tous fébriles à participer (Clinique L'Actuel, Clinique Quartier Latin, Clinique La Licorne et le SIDEP+) et à collaborer avec nous. Nous informons également nos partenaires corporatifs (MERCK, Gilead, Banque Nationale et ViiV) sur le projet, et voyons rapidement aussi un grand intérêt de leur côté. Face à ce soutien de toutes parts, nous rencontrons et discutons avec l'agence publicitaire [Upperkut](#) pour un mandat sur un branding marquant pour notre projet. Pour rappel, c'est avec Upperkut que nous avons dans le passé réalisé nos campagnes « [Le Consentement sexuel entre hommes? Oui.](#) » (2019) et sur [le racisme sexuel](#) (2023).

Nous faisons des recherches pour un conteneur adapté à nos besoins (20 pieds X 10 pieds X 8 pieds), avec climatisation pour avoir un confort maximal en cas de canicule, circuit électrique intégré, portes industrielles qui s'ouvrent sur le côté et avec une autre porte sur le devant.

Nous mandatons Décors 3D pour la construction de l'icône de la Zone Rose : un cône rose géant de 12,5 pieds de hauteur, possiblement illuminé, qui serait visible à plusieurs rues de distance. Upperkut travaille sur le concept d'affichage et d'habillage graphique du conteneur, en plus d'une [campagne majeure](#) dans le Village, qui fera référence à la

Zone Rose (+ 35 emplacements, bars, panneaux géants sur immeubles, stations Bixi, colonnes rue Sainte-Catherine, quais des stations de métro Papineau et Beaudry, etc.)

### Juin 2023

Nous prenons contact avec la Ville de Montréal pour toutes les approbations requises. Avec peu de temps pour planifier un branchement direct du panneau électrique du conteneur sur le réseau d'Hydro-Québec (demande exigeant des mois de délais), nous décidons d'utiliser deux prises de courant régulières (15 ampères), accessibles à travers deux lampadaires sur la rue Sainte-Catherine Est. Une utilisation très efficace de l'électricité était nécessaire, tout en assurant l'alimentation de l'air climatisé, d'une centrifugeuse et d'un frigo pour les échantillons, ainsi que d'un système d'éclairage.

### Juillet 2023

Nous finalisons le *branding* de la Zone Rose, et terminons les vérifications requises avec la Ville de Montréal, installons le 5 juillet le conteneur sur la rue Sainte-Catherine, installons le gros cône rose sur le toit du conteneur, faisons le marquage d'un gros cercle rose autour du conteneur grâce à Castor et Pollux, installons un système d'éclairage grâce à des bénévoles professionnels en éclairage qui ont à cœur le projet et notre mission.

### Partenaires pipi (échantillons d'urine et anal)

Nous avons ensuite finalisé nos partenariats de toilettes (boutique Armada, bar Aigle Noir, boutique Priape, l'espace RE/MAX) pour offrir des espaces aux personnes faisant un dépistage pour les échantillons d'urine et anal, comme il n'y a pas de toilette publique proche de la Zone Rose.

### Début des services

La Zone Rose ouvre le jeudi 20 juillet, et la première journée de dépistage est le jeudi 27 juillet. Toute la Zone Rose n'est pas encore finalisée, mais déjà, il y a des files d'attente et le mot se passe dans le Village.



## Août 2023

Le 8 août, nous procédons au lancement officiel [La Zone Rose de RÉZO s'ouvre dans le Village de Montréal « Besoin de faire vérifier tes fluides? On n'est jamais trop dans le jus »](#). (cliquer sur le lien pour lire le communiqué) avec plusieurs invité.e.s et partenaires, dont la Directrice de santé publique de Montréal, Mylène Drouin.

## Octobre 2023

Dans la semaine du 1<sup>er</sup> octobre, nous procédons au démontage de la Zone Rose, après 2 mois et demi (10 semaines) de dépistage et d'intervention à haute efficacité.

## La Zone Rose : les statistiques

Volet dépistages (visites uniques)			
Nbr de prélèvement effectués	239	Nbr d'heures total de dépistage	96
Nbr d'occasions manquées de dépistage	175	Nbr de séances total de dépistage	26
<ul style="list-style-type: none"> <li>• Pas de carte RAMQ</li> <li>• Personne symptomatique prises en charge chez les partenaires cliniques</li> <li>• Pas de personnel infirmier alors que la Zone Rose était ouverte</li> </ul>	59 3 113	<b>Suivis après un passage à la Zone Rose</b> <ul style="list-style-type: none"> <li>• Renouvellement PrEP</li> <li>• Commencement de la PrEP</li> <li>• Vaccination (VPH, hépatite A et B)</li> <li>• PVVIH</li> <li>• Second dépistage PAP test, hypertrophie de la prostate.</li> </ul>	32 9 8 7 2 1
<b>Résultats positifs</b>	<b>46</b>		
<ul style="list-style-type: none"> <li>• VIH</li> <li>• Gonorrhée</li> <li>• Chlamydia</li> <li>• LGV</li> <li>• Syphilis</li> <li>• Vaginose bactérienne</li> </ul>	1 18 16 1 8 2		

### Notes - volet dépistages

Un total de 26 séances (96 heures) de dépistages ont été effectuées. Selon le tableau ci-haut, ce sont donc 19,25 % des visites de dépistages qui ont permis de détecter une ITSS minimum. Au total, 8 personnes ont initié la PrEP et 24 ont procédé à leur renouvellement de prescription de la PrEP après avoir visité la Zone Rose. Le personnel infirmier informait les personnes de leurs résultats (négatifs et positifs). Dans le cas d'un résultat positif, la personne était prise en charge pour des traitements et/ou suivis cliniques auprès du partenaire clinique concerné.

Le tableau ci-dessus démontre également 172 occasions manquées de dépistages : soit parce que les personnes n'avaient pas de carte RAMQ et que le partenaire clinique à ce moment ne pouvait faire sans, (le seul pouvant le faire est le SIDEP+, ce dernier a effectué 8 séances de dépistage, pour un total de 24h, donc 25% du total des heures de

dépistages), soit parce qu'au moment où la personne souhaitait faire un dépistage, aucune ressource infirmière n'était sur place (indisponibilité), seulement des personnes à l'intervention psychosociale. Nous avons observé qu'une partie des personnes sans RAMQ étaient des personnes avec un statut de PVT (permis vacances-travail). Bien sûr, les occasions manquées parce que la Zone Rose était fermée (lundi et mardi, avant 15h et après 21h) ne sont pas comptabilisées.

Volet intervention			
<b>Total d'interventions effectués</b>	<b>2852*</b>	<b>Matériels distribués (avec ou sans intervention)</b>	<b>5930</b>
<b>Groupe d'âge (pourcentages arrondis)</b>		<ul style="list-style-type: none"> <li>• Condoms et lub 4839</li> <li>• Autotest VIH 494</li> <li>• Kit GHB** 65</li> <li>• Kit Sniff* 128</li> <li>• Pipe à crack 270</li> <li>• Pipe à crystal 197</li> <li>• Nalaxone 137</li> </ul>	
• 18-29 ans	30%		
• 30-39 ans	25%		
• 40-49 ans	18%		
• 50-59 ans	14%		
• 60 ans et +	14%		
<b>Nbr de jours d'intervention</b>	<b>51</b>		
<b>Nbr d'heures d'intervention</b>	<b>308</b>		
<b>Nbr d'intervenant.e.s impliqué.e.s</b>	<b>19</b>		

*\*Ce nombre d'interventions représente celles documentées par les équipes, mais ne reflète pas l'entièreté des contacts réalisés, ni bien sûr l'achalandage global autour de la Zone Rose.*

La Zone Rose a mobilisé 19 personnes différentes de nos équipes d'intervention pendant 308 heures, sur 51 jours. Pour un total de 2 852 interventions effectuées (et monitorées), un total de 5 930 matériels ont été distribués. De plus, l'autotest VIH sur nos kiosques et spécialement à la Zone Rose a vraiment été un vecteur de discussions avec nos communautés.

## Volet réseaux sociaux / campagne / relations publiques

• Nbr de visuels de campagne produits	12
• Nbr de publications sur Facebook et Instagram	24
• Nbr de réactions (commentaires, likes, partages)	685
• Nbr de comptes atteints	13 389
• Nbr d'espaces médias achetés pour l'affichage extérieur de la campagne	60
• Nbr d'impressions de la campagne (12 visuels répartis sur 60 emplacements)	28 229 766
• Nbr de jours de durée de campagne (tous les emplacements confondus)	3 347
• Nbr d'entrevues médias (imprimé et web : 24 / radio : 5 / télé : 6)	35

## Une expérience terrain riche - observations

De juillet à octobre, la Zone Rose offrait un endroit sans jugement de discussion, de dépistage, d'intervention, d'information et de kiosque touristique. En effet, vu l'attraction de nos installations, les personnes passantes s'arrêtaient afin d'avoir des informations sur des directions ou bien d'endroits précis qu'ils n'arrivaient pas à trouver, mais également sur les endroits festifs, tels que les bars ou des événements dans le quartier.

À chaque rencontre avec les communautés, les 19 personnes de nos équipes d'intervention ont à tour de rôle fait connaître RÉZO et le projet de la Zone Rose, sa raison d'être, et tenté de créer et renforcer les liens. Nous distribuons plusieurs documents informatifs (de RÉZO ou en provenance d'autres partenaires communautaires ou d'autres sources d'informations reconnues) portant sur plusieurs thèmes : ITSS, bonnes pratiques à adopter lors de prise de drogues, diversité liée au corps sexué, au genre et à l'orientation sexuelle. Le kiosque servait également d'endroit de distribution de matériel comme les condoms (internes et externes), lubrifiants et digues dentaires. Cette distribution de matériel pouvait ouvrir la discussion sur les pratiques sexuelles protégées ou non, ainsi que sur les préférences en termes d'outils de prévention et sur la prévention combinée. Quelques parents s'arrêtaient au kiosque afin de pouvoir prendre le matériel pour en donner à leurs ados.

L'approche de réduction des méfaits que nous pratiquons à RÉZO nous amène à distribuer largement du matériel stérile de consommation. Nous avons à notre disposition du matériel fourni par la Direction régionale de santé publique de Montréal (DRSP) : des seringues, des pipes de pyrex, des pipes de cristal, des kits GHB ainsi que des kits sniffs (ces deux kits sont des nouveaux outils créés en 2023). La naloxone était également disponible à la Zone Rose. Le matériel de consommation nous permettait de discuter avec les personnes visitant la Zone Rose sur leur consommation et nous permettait également de pouvoir référencer vers nos autres services, comme notre programme Chemsex / PnP.

Beaucoup de personnes qui venaient pour se faire dépister n'ont pas eu la chance de pouvoir le faire, dû notamment au fait que nous demandions une carte de RAMQ afin d'accéder au service. En effet, seul le SIDEP +, qui est un programme soutenu par le ministère de la Santé et des Services sociaux et administré par le CIUSSS Centre sud de l'Île de Montréal à destination des populations prioritaires, peut offrir le dépistage anonyme, donc sans carte RAMQ. Or, nombreuses étaient les personnes qui n'en avaient pas, car iels étaient soit en voyage venant d'un autre pays, d'une autre province canadienne ou avec un statut d'immigration qui ne donnait pas accès à la RAMQ et sans assurances privées. Nous devons alors les référer vers d'autres cliniques aux services plus adaptés.

Nous avons également référé beaucoup de personnes vers les services d'autres organismes communautaires - par exemple afin qu'iels puissent faire tester leurs substances psychoactives ou pour des besoins plus poussés (besoins psychologiques ou en itinérance).

Bon nombre de questions étaient souvent liées aux ITSS. Le VIH est l'un des sujets qui est ressorti le plus souvent lors des conversations avec les personnes s'arrêtant au kiosque, comme par exemple la période fenêtre, les modes de transmission ou encore l'effet du traitement VIH sur la charge virale, qui lorsqu'elle est indétectable, ne permet pas la transmission du virus : I=I (indétectable = intransmissible). Parler du VIH nous amenait souvent à parler de PrEP (prophylaxie préexposition), de PPE, de leur efficacité et leurs effets secondaires. Les autres ITSS comme la gonorrhée ou l'herpès furent présents dans les discussions, afin de savoir leurs symptômes, les périodes fenêtre et les traitements des infections. RÉZO faisant la promotion de la prévention combinée, en plus de la réduction des méfaits, nous avons souvent rappelé que la vaccination contre la Mpox (très actuelle en 2022 et 2023), du VPH (virus du papillome humain), du VHA (hépatite A), du VHB (hépatite B), pouvaient s'effectuer dans nos cliniques partenaires. Nos discussions ont incité les personnes à se renseigner sur les vaccins disponibles. À noter qu'à certaines occasions, la vaccination contre la Mpox était disponible juste à côté de la Zone Rose, effectuée par le CIUSSS du Centre-Sud-de-l'Île-de-Montréal.



Durant la période d'ouverture de la Zone Rose, il y avait des dons de nourriture et de bouteille d'eau pour les personnes itinérantes qui venaient vers notre kiosque. À l'inverse, beaucoup d'habitant.e.s ou touristes nous ont abordé sur le sujet de la population itinérante très présente dans le Village. Rappelons que quelques semaines et mois avant l'installation de la Zone Rose, les différentes réalités du Village ont été fortement médiatisées (insécurité, consommation, itinérance, immigration, etc.), rappelant l'importance du concept de cohabitation et du soutien qu'elle demande. Étant situés près du parc de L'Espoir et du métro Beaudry, nous étions très près de la réalité de la rue, notre présence aidait à faire un lien entre les communautés, nos services, et le terrain. Nous avons donc souvent discuté avec des gens qui avaient des questionnements, notamment sur l'itinérance.

La publicisation et la promotion de la Zone Rose ont très bien fonctionné. En effet, beaucoup de gens qui s'arrêtaient à la Zone Rose nous mentionnaient avoir vu des affiches du kiosque dans la rue, les métros, sur leurs réseaux sociaux ou bien en avaient entendu parler par un.e ami.e. Le cône géant ainsi que la couleur rose étaient des éléments accrocheurs, et attiraient l'attention de plusieurs passant.e.s. bon nombre étaient attiré.e.s par la couleur et même s'ils ne s'arrêtaient pas, beaucoup de tête se tournaient afin de regarder ce qu'il s'y passait.

Finalement, nous avons eu tellement de belles interactions, et nombreuses étaient les personnes qui nous remerciaient et soulignaient le beau travail de RÉZO. D'autres nous remerciaient pour les services auxquels iels ont eu droit. Certaines personnes nous parlaient d'organismes dans lesquels iels travaillaient et qui offraient des services similaires, ce qui a aidé à affiner nos suggestions de références.

## Défis rencontrés - les solutions

Avec l'aide des personnes qui ont fait l'intervention à la Zone Rose, nous avons synthétisé les défis rencontrés ainsi que les solutions développées au cours de la mise en place et du fonctionnement de la Zone Rose. Rappelons qu'elle fut conceptualisée (avril 2023) et mise en opération dans un temps record, le 20 juillet 2023! Nos équipes ont abordé ces obstacles avec professionnalisme et innovation, toujours dans le but d'améliorer notre service aux communautés, et préserver l'image de confiance, de qualité de services et de respect des communautés que porte RÉZO.

### Complexité de la dynamique multipartenaires cliniques

Chaque partenaire clinique avait ses propres standards et disponibilités, ainsi que des ressources infirmières variées. Cette dynamique de service multipartenaires était bénéfique, car nous n'avons pas de personnel infirmier à l'interne à RÉZO. La diversité des façons de faire (4 cliniques) dans un seul espace (chacun son caisson de matériel) a été un défi. Toutefois, nous avons observé une collégialité, et avons eu beaucoup de soutien de la part de nos partenaires cliniques. Pour la prochaine édition, une des clés sera d'embaucher notre propre personnel infirmier, en plus des partenariats cliniques possibles, afin d'assurer une plus grande offre de dépistage. Après une massive couverture médiatique qui a, notamment suscité l'engouement pour notre service de dépistage, donc une demande accrue, offrir un maximum de services dont un service de dépistage en continu pendant les heures d'ouverture de la Zone Rose a été un défi, considérant l'enjeu de manque de ressources infirmières dans le système de la santé.

Nous avons bien entendu certains commentaires et frustrations partagées par nos communautés, et nous allons pour la prochaine édition discuter en amont avec nos partenaires pour assurer une meilleure offre.

### Lieu extérieur pour un dépistage complet

La Zone Rose n'avait pas de toilettes dans son conteneur. Et il était logiquement impossible d'installer une toilette avec branchement aux égouts. Toutefois, un lavabo avec pompe pour le lavage de main fut installé. Un dépistage nécessite des échantillons

de sang et pharyngés (ceux-ci se faisaient dans le conteneur par la ressource infirmière), d'urine et anal. Ainsi, pour permettre à nos communautés de faire leurs échantillons d'urine, nous avons établi des *partenariats pipi* avec des commerces autour de la Zone Rose. Nous verrons pour la prochaine édition, plus en amont, qu'elles seront l'ensemble des options possibles.

### L'électricité

Avec un besoin absolu d'électricité pour les machines liées au dépistage (centrifugeuse, frigo, pour les échantillons, imprimantes, etc.), nous avons dû, dans des délais avant l'ouverture, faire preuve d'ingéniosité. Avec moins de deux mois pour planifier la première édition de la Zone Rose, nous n'avions pas pu faire une demande à Hydro-Québec pour brancher le panneau électrique du conteneur sur le réseau. Notre solution temporaire, grâce à la SDC du Village, était de se brancher à deux lampadaires pour avoir un accès électrique limité. Nous avons tout de même pu gérer les besoins de façon judicieuse avec plusieurs appareils électriques permettant un excellent confort dans le conteneur. En 2024, nous allons faire notre demande à Hydro-Québec avec plusieurs mois d'avance, et ce, pour permettre une structure électrique et un éclairage plus complexe.

### Obtention des permis et mini-obstacles logistiques

La logistique de la Zone Rose était très nouvelle pour RÉZO, et la SDC du Village nous a beaucoup aidé dans toutes les étapes, comme l'obtention du permis avec la Ville de Montréal. RÉZO est très reconnaissant auprès de la SDC du Village, et en 2024. Nous allons nous préparer en avance pour alléger la charge de travail particulière que la Zone Rose a imposé à la SDC.

### Exigences et logistique entourant l'analyse des échantillons recueillis dans le cadre du dépistage d'ITSS

Le prélèvement des échantillons biologiques requiert une logistique rigoureuse. Ainsi nous avons dû faire le prêt d'une centrifugeuse à l'un de nos partenaires cliniques et l'installation d'un petit réfrigérateur pour conserver les échantillons de manière

appropriée, en fonction des normes. Dans le même ordre d'idée, nous avons dû organiser le transport d'échantillons vers le laboratoire du CHUM avec un transporteur spécialisé.

### **Dynamique de la rue Sainte-Catherine Est**

Nos équipes ont considéré le contexte du Village et ses dynamiques, ce qui nous a demandé de s'adapter et d'appliquer à la Zone Rose des principes de cohabitation. Cela a nécessité des ajustements. Par exemple, le dépistage n'est pas optimal en soirée, avec des personnes plus festives et/ou sous l'influence de substances. Nous avons ainsi priorisé un horaire de jour / fin de journée, plutôt que rester ouvert tard en soirée. Finalement, nous avons remarqué que nos interactions avec la police dans le Village pouvaient dans certains cas affecter le lien de confiance développé avec des personnes marginalisées du Village; nous avons alors demandé aux patrouilles policières d'éviter de se tenir près de la Zone Rose.

Malgré tous ces défis rencontrés, nous avons su trouver des solutions adaptatives qui ont permis non seulement de surmonter les obstacles, mais aussi d'améliorer continuellement la qualité et l'efficacité de nos services, et RÉZO a grandi dans cette expérience et démontré ses forces communautaires. La Zone Rose reste engagée dans son développement, en visant toujours l'excellence au service de la santé et du mieux-être de la communauté.

### **Personnel de la Zone Rose**

L'équipe de travail de la Zone Rose était composée de deux personnes à temps plein affectées au projet, ainsi qu'une autre personne en ajout lors des journées où le dépistage avait lieu. En effet, une personne de l'équipe se devait d'accompagner les personnes qui se faisaient dépister vers l'un de nos partenaires afin d'utiliser leurs toilettes. Cet instant était aussi un bon moyen de s'assurer que la personne se sentait bien suite à sa visite avec l'infirmière. Malheureusement, dû au fait que l'équipe de RÉZO est déjà bien occupée l'été et que la Zone Rose est ouverte en juin, la planification s'est faite tardivement et souvent les deux personnes affectées se sont retrouvées seules. La prochaine édition devra prendre ceci en considération.

## Conclusion

Malgré des délais courts d'implantation, le succès de la Zone Rose est remarquable. Nos équipes ont été stimulées dans ce projet, et ont été au cœur d'une réappropriation d'une partie de notre travail de proximité. La Zone Rose fut une très belle occasion de promouvoir la prévention des ITSS et de diffuser de l'information, de mobiliser différents partenaires qui ont des objectifs communs. Les échos positifs de nos communautés, de nos partenaires, et les statistiques démontrent la pertinence du projet et nourrissent notre motivation à pérenniser la Zone Rose; c'est un rendez-vous à l'été 2024!

# Annexes

Maquette graphique de la Zone Rose

Croquis du cône géant

Photos officielles de la Zone Rose, et sur la couverture du rapport (crédits Charles Mackay)

## Plan du cône

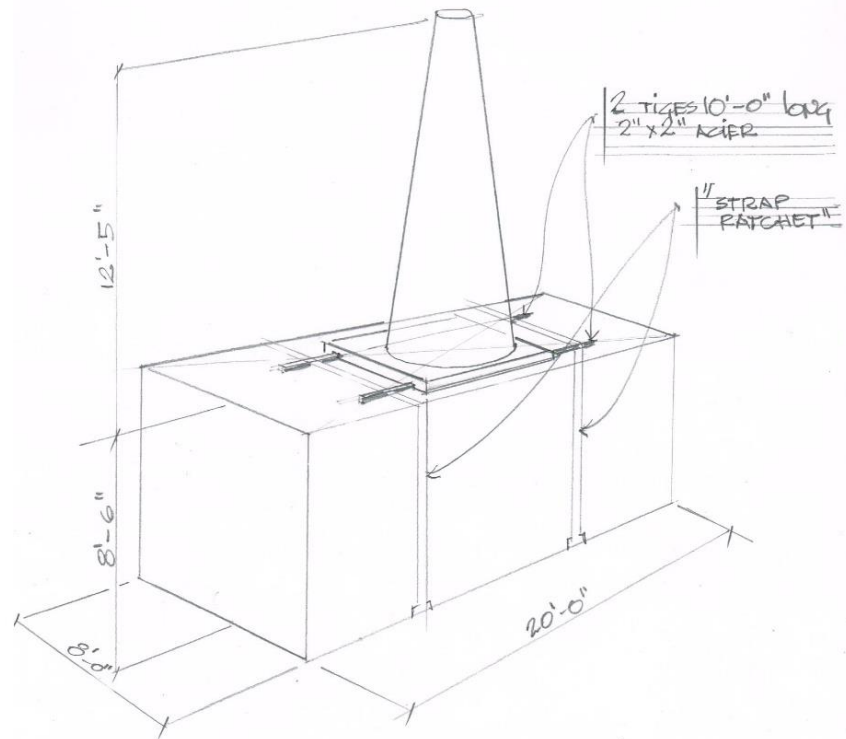

REZO  
FIXATION CÔNE

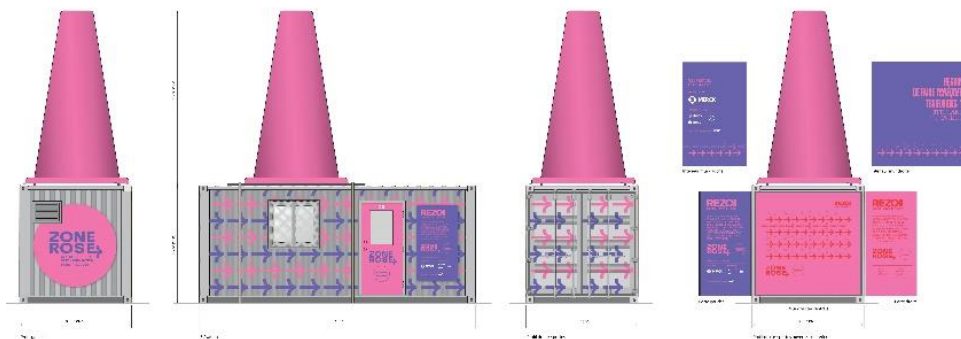
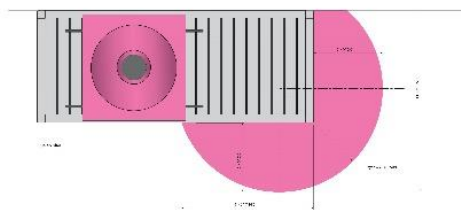



**BESOIN DE FAIRE VÉRIFIER TES FLUIDES ?**  
ON N'EST JAMAIS TROP DANS LE JUS.

**REZO**

**La Zone Rose se dévoile dans le Village**  
8 août à 17 h 30

Surprises et invité.e.s. On t'attend.

Sous le grand cône rose devant le 1384, rue Sainte-Catherine Est (coin Plessis).

En cas de pluie, l'événement sera remis au lendemain, 9 août à la même heure.

**ZONE ROSE** | AIRE DE DISCUSSION ET D'INTERVENTION SANS PRÉJUGÉS.

MERCI POUR VOTRE APPUI FINANCIER :

PARTENAIRE LOCAL | PARTENAIRES SOLIDAIRES

**MERCK** | **GILEAD** | **BANQUE NATIONALE** | **VIV**

